

◆ 絶縁ブッシング ◆

PBT材質 ◆

絶縁ブッシング オス
品番:M[]-[]-01

絶縁ブッシング メス
品番:M[]-[]-02

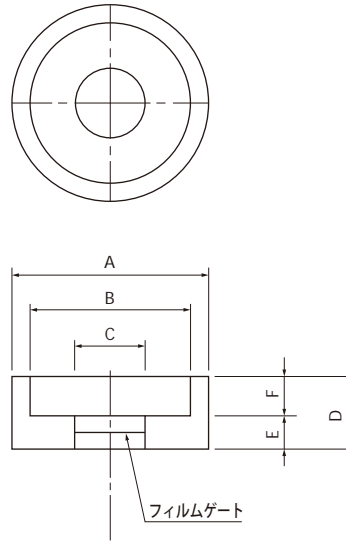
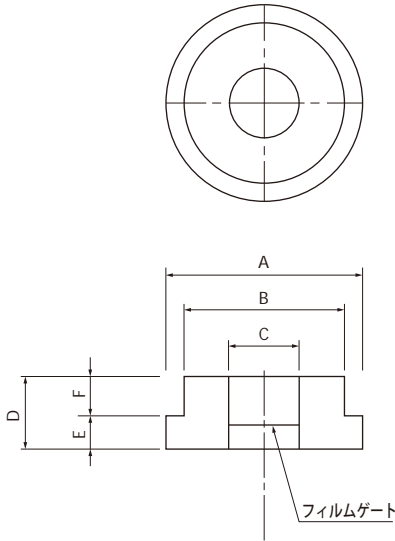

ねじ端子締付許容トルク(下図の締付状態による)

材質:PBT(ガラス15%)

品番	M3-01/02	M4-01/02	M4S-01/02	M5-01/02
ネジ端子サイズ	M3	M4	M4S	M5
ネジ許容締付トルク	0.8Nm	1.9Nm	1.9Nm	3.6Nm

品番	M6-01/02	M8-01/02	M10-01/02	M12-01/02
ネジ端子サイズ	M6	M8	M10	M12
ネジ許容締付トルク	4.4Nm	11Nm	21Nm	33Nm

品番	M14-01/02
ネジ端子サイズ	M14
ネジ許容締付トルク	41Nm

用途:ノイズフィルタ用 他

注:上記記載許容締付トルクは、標準板厚tをベースに設定されています。tを超える厚みで御使用の際は許容値の70%未満での締付トルクで御使用ください。

指定型番/内容 オス、メスセットでの販売となります。

型番	内容	適用ネジ	板厚 t mm
TGW-M03	M3-01/02セット	M3	0.8
TGW-M04	M4-01/02セット	M4	0.8
TGW-M04S	M4S-01/02セット	M4	0.8
TGW-M05	M5-01/02セット	M5	0.8
TGW-M06	M6-01/02セット	M6	0.8
TGW-M08	M8-01/02セット	M8	1.0
TGW-M10	M10-01/02セット	M10	1.0
TGW-M12	M12-01/02セット	M12	1.0
TGW-M14	M14-01/02セット	M14	1.0

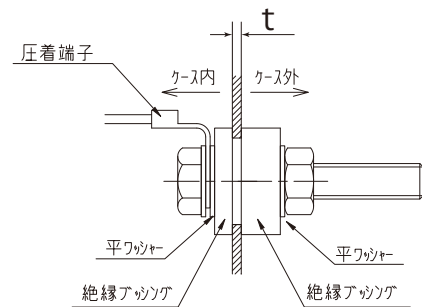

オス A,B,C,D,E,F 寸法表

品番:M[]-[]-01

品番	適当ネジ	A	B	C	D	E	F
M3-01	M3	14	10.5 ⁺⁰ _{-0.2}	3.2±0.2	6.6	3	3.6
M4-01	M4	14	10.5 ⁺⁰ _{-0.2}	4.2±0.2	6.6	3	3.6
M4S-01	M4	18	13.5 ⁺⁰ _{-0.3}	4.2±0.2	6.6	3	3.6
M5-01	M5	18	13.5 ⁺⁰ _{-0.3}	5.5±0.3	6.6	3	3.6
M6-01	M6	18	13.5 ⁺⁰ _{-0.3}	6.5±0.3	6.6	3	3.6
M8-01	M8	24	19.5 ⁺⁰ _{-0.4}	8.5±0.4	8.8	4	4.8
M10-01	M10	30	25.5 ⁺⁰ _{-0.5}	10.5±0.4	10.8	5	5.8
M12-01	M12	34	29.3 ⁺⁰ _{-0.5}	12.5±0.4	10.8	5	5.8
M14-01	M14	40	29.3 ⁺⁰ _{-0.5}	14.5±0.4	12.8	7	5.8

メス A,B,C,D,E,F 寸法表

品番:M[]-[]-02

品番	適当ネジ	A	B	C	D	E	F
M3-02	M3	14	10.5 ^{+0.3} ₋₀	3.2±0.2	6	3	3
M4-02	M4	14	10.5 ^{+0.3} ₋₀	4.2±0.2	6	3	3
M4S-02	M4	18	13.5 ^{+0.3} ₋₀	4.2±0.2	6	3	3
M5-02	M5	18	13.5 ^{+0.3} ₋₀	5.5±0.3	6	3	3
M6-02	M6	18	13.5 ^{+0.3} ₋₀	6.5±0.3	6	3	3
M8-02	M8	24	19.5 ^{+0.3} ₋₀	8.5±0.4	8	4	4
M10-02	M10	30	25.5 ^{+0.3} ₋₀	10.5±0.4	10	5	5
M12-02	M12	34	29.2 ^{+0.4} ₋₀	12.5±0.4	10	5	5
M14-02	M14	40	29.2 ^{+0.4} ₋₀	14.5±0.4	12	7	5

一般公差±1